

# ELIMINACJA ZACHODNIA DO OOM

Opracował: Michał Poniewierski

## 31 MARZEC 2007 DĄBROWA CHEŁMIŃSKA

### Junior Kobiety k1

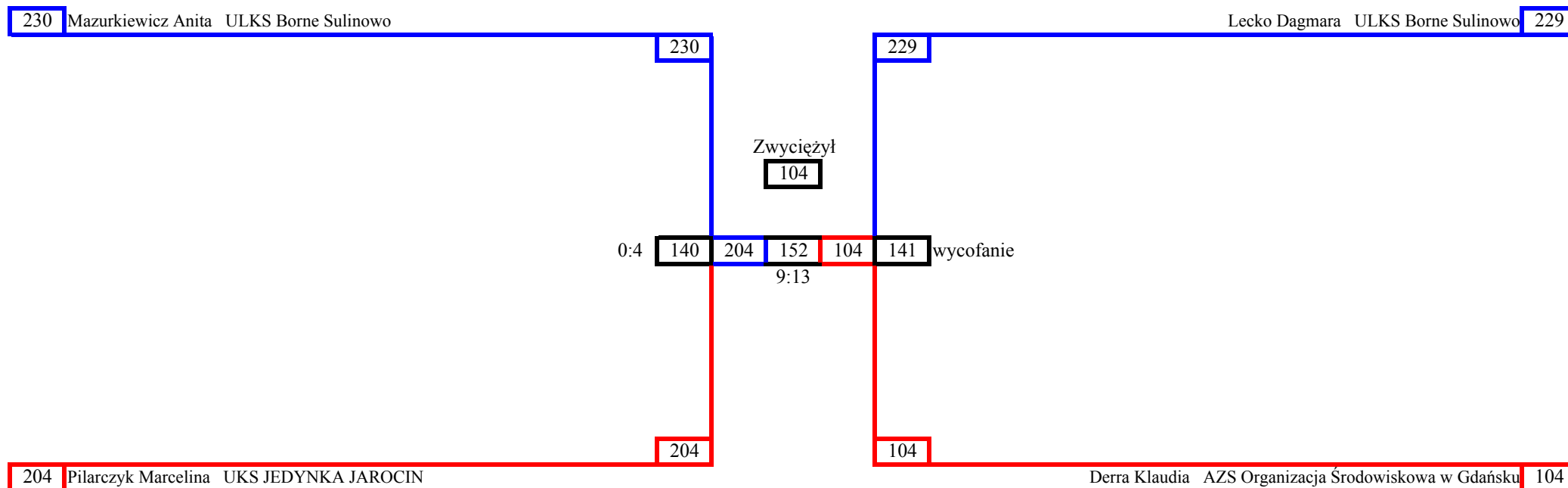

# ELIMINACJA ZACHODNIA DO OOM

Opracował: Michał Poniewierski

## 31 MARZEC 2007 DĄBROWA CHEŁMIŃSKA

### Junior Kobiety k2

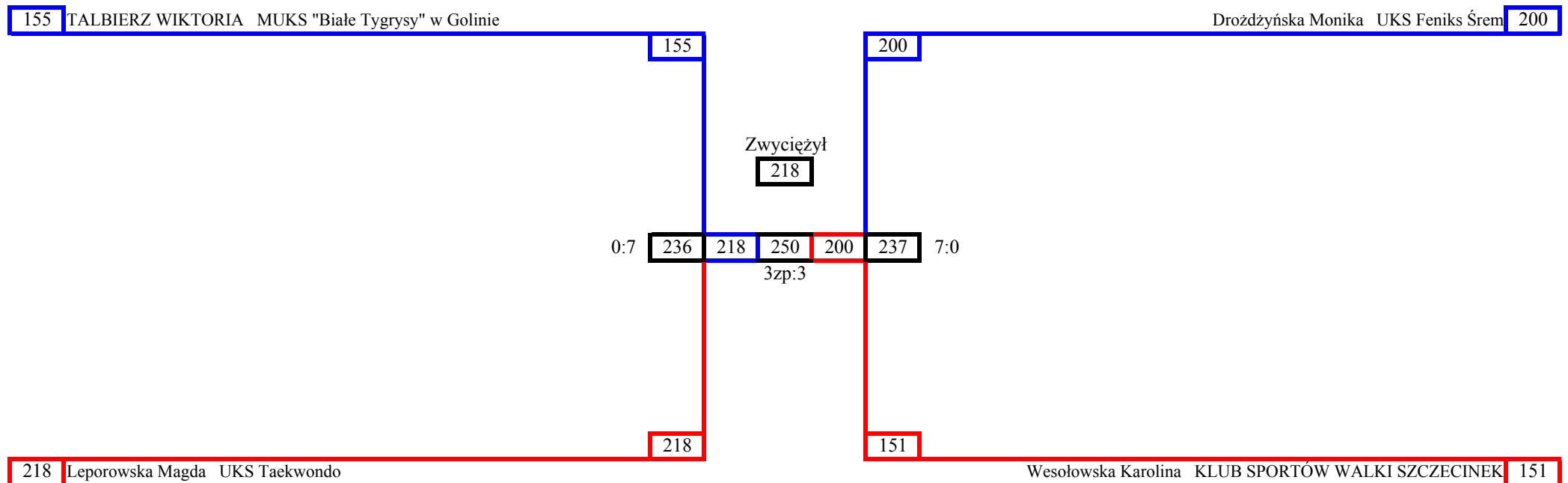

# ELIMINACJA ZACHODNIA DO OOM

Opracował: Michał Poniewierski

## 31 MARZEC 2007 DĄBROWA CHEŁMIŃSKA

### Junior Kobiety k3

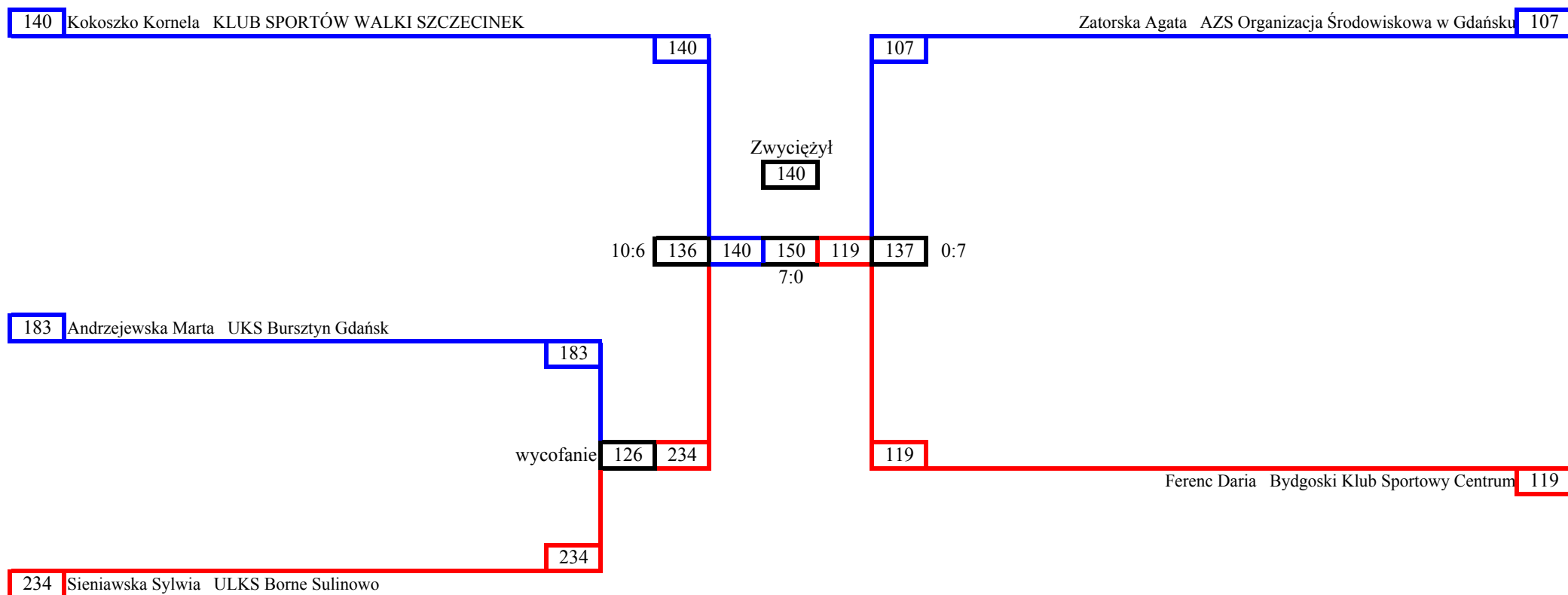

# ELIMINACJA ZACHODNIA DO OOM

Opracował: Michał Poniewierski

## 31 MARZEC 2007 DĄBROWA CHEŁMIŃSKA

### Junior Kobiety k4

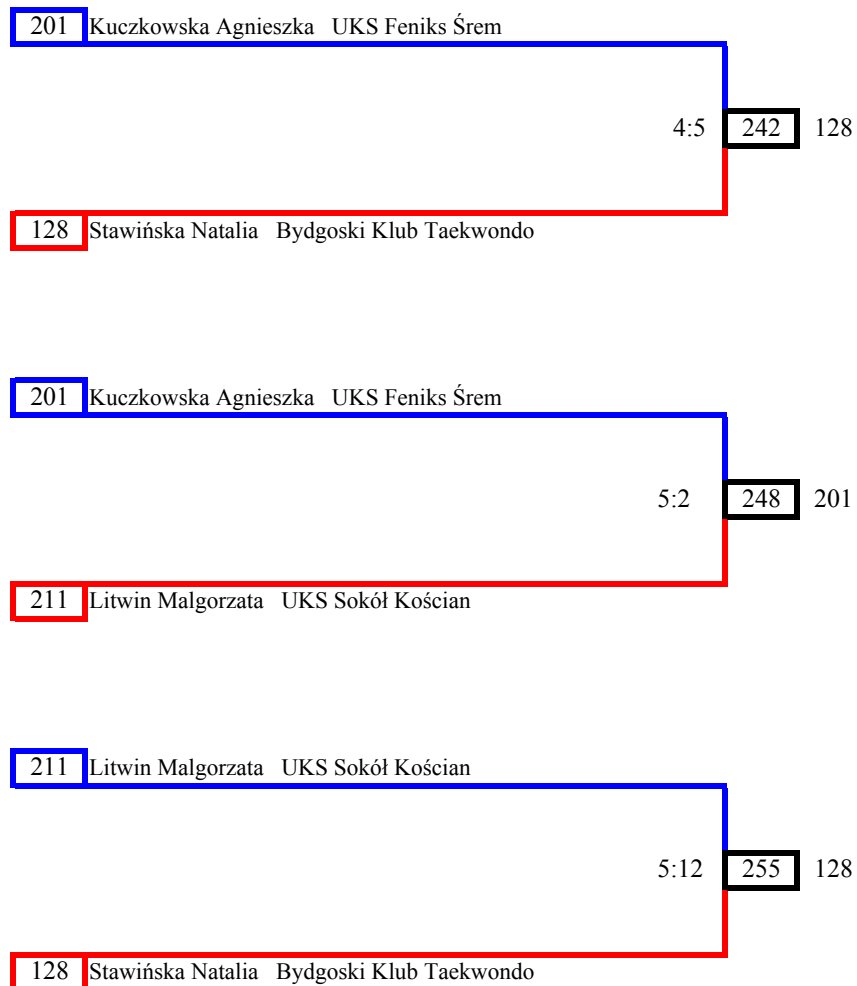

# ELIMINACJA ZACHODNIA DO OOM

Opracował: Michał Poniewierski

## 31 MARZEC 2007 DĄBROWA CHEŁMIŃSKA

### Junior Kobiety k5

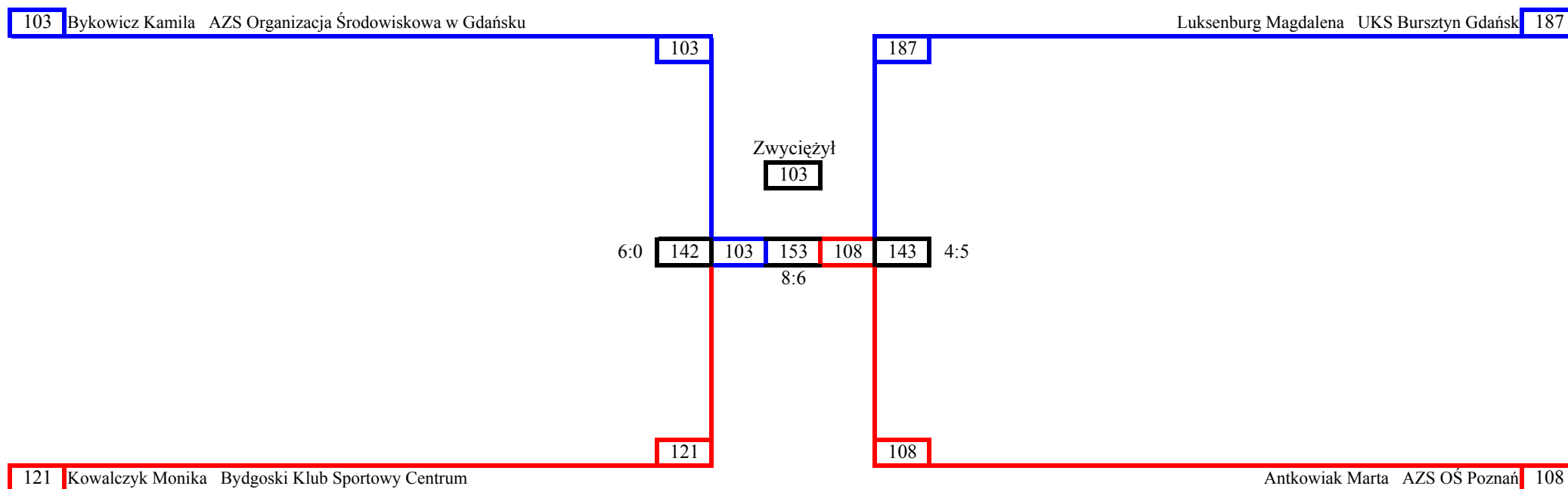

# ELIMINACJA ZACHODNIA DO OOM

Opracował: Michał Poniewierski

## 31 MARZEC 2007 DĄBROWA CHEŁMIŃSKA

### Junior Kobiety k6

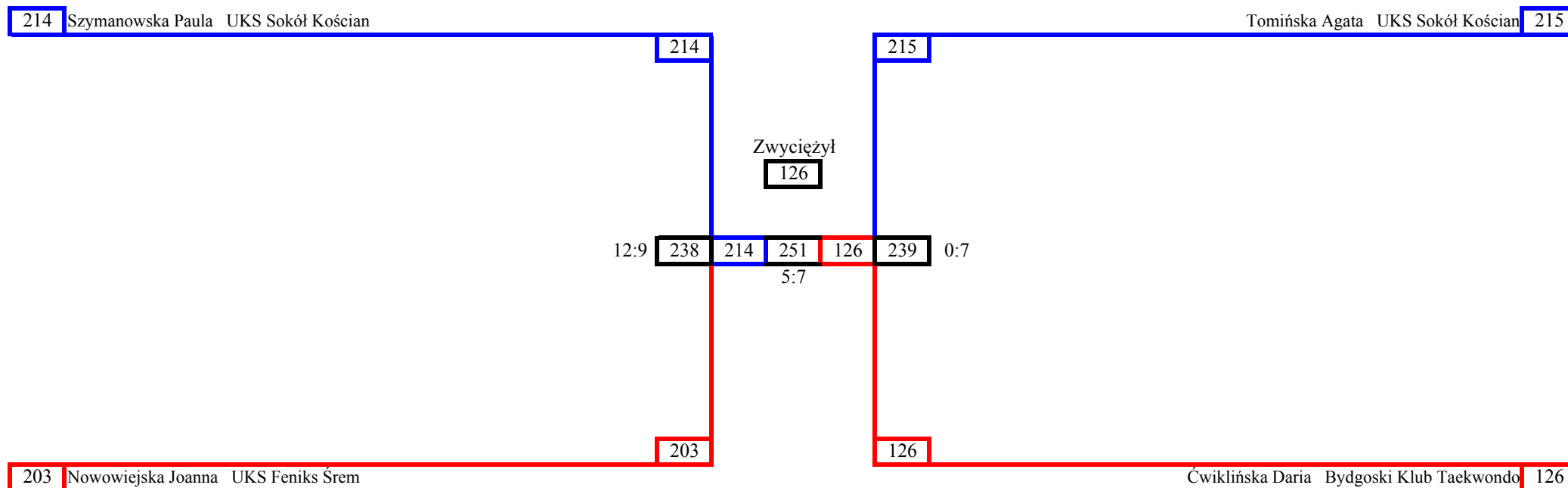

# ELIMINACJA ZACHODNIA DO OOM

Opracował: Michał Poniewierski

## 31 MARZEC 2007 DĄBROWA CHEŁMIŃSKA

### Junior Kobiety k7

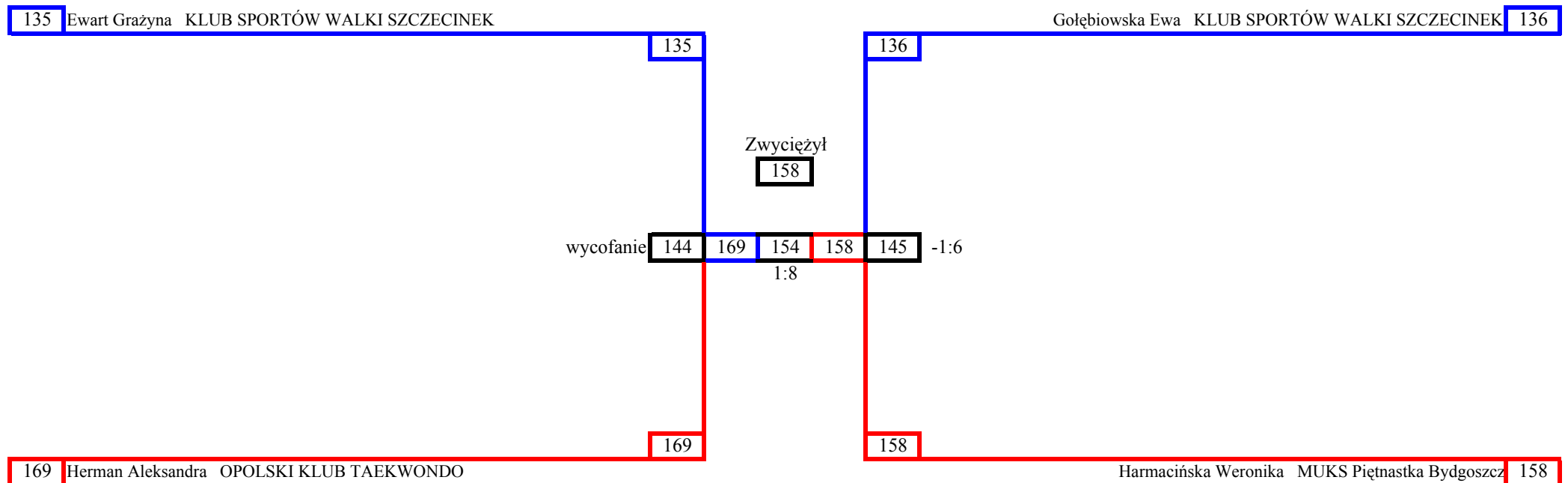

# ELIMINACJA ZACHODNIA DO OOM

Opracował: Michał Poniewierski

## 31 MARZEC 2007 DĄBROWA CHEŁMIŃSKA

### Junior Kobiety k8

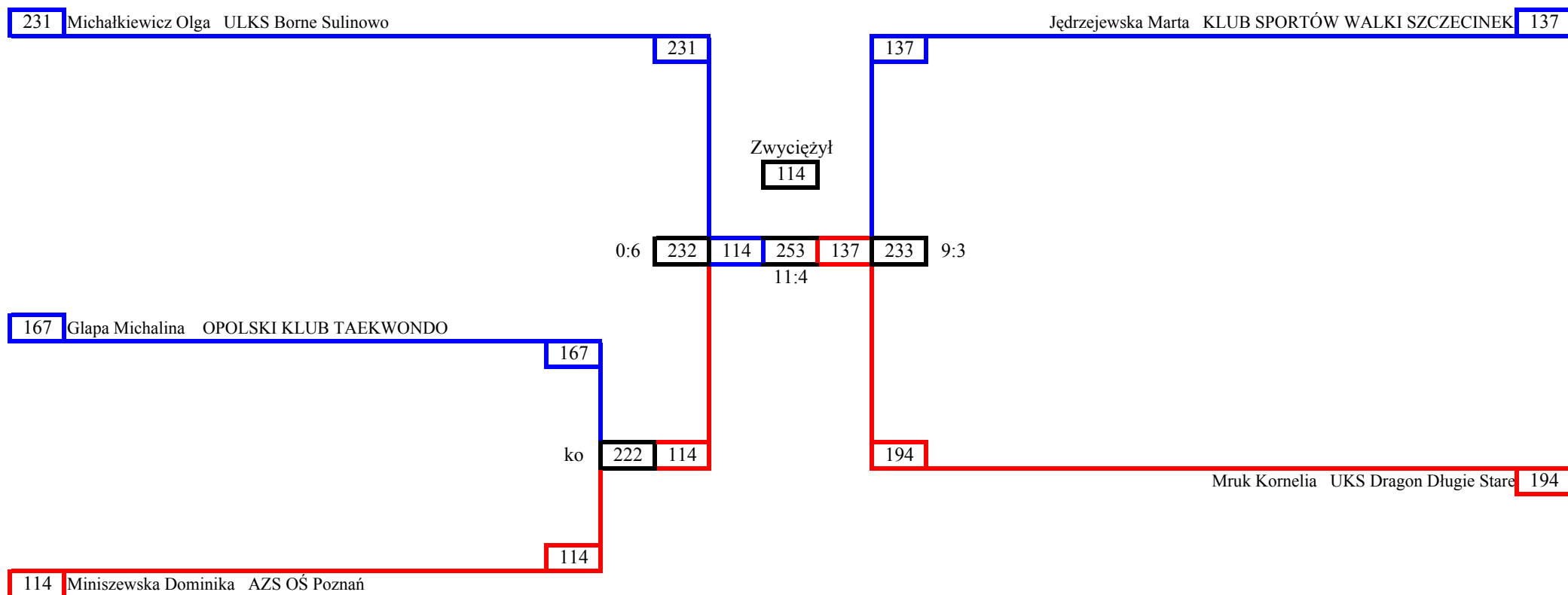



# ELIMINACJA ZACHODNIA DO OOM

Opracował: Michał Poniewierski

## 31 MARZEC 2007 DĄBROWA CHEŁMIŃSKA

### Junior Kobiety k9

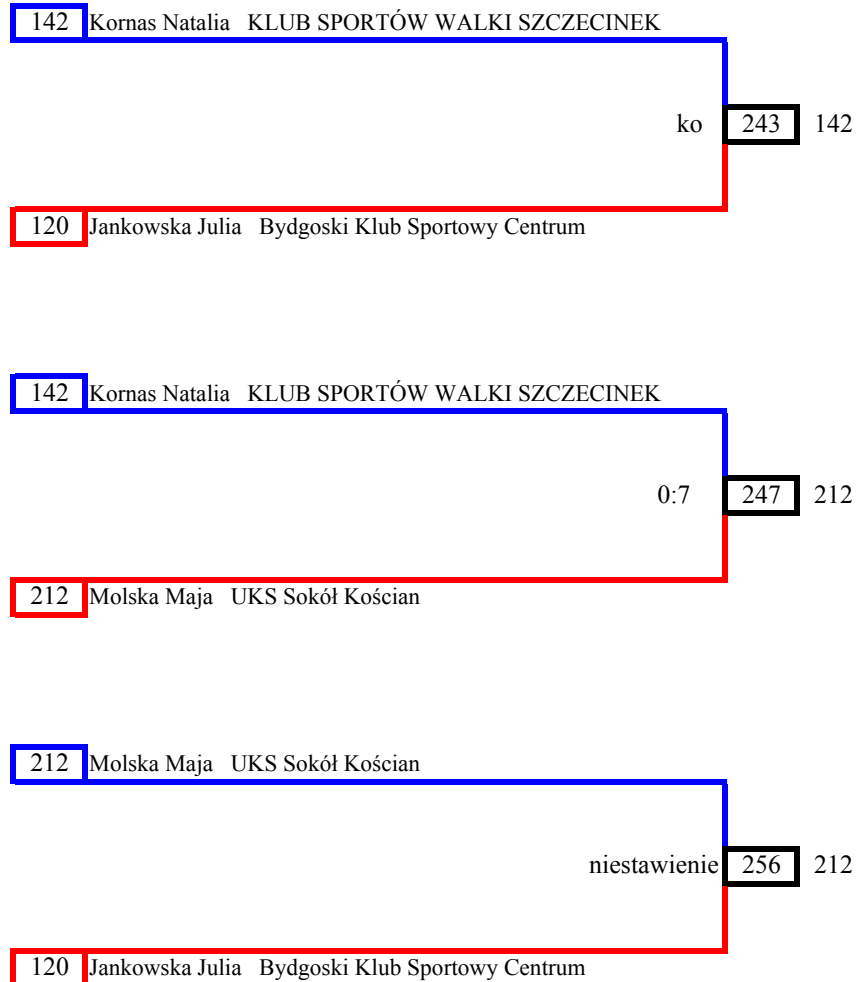

# ELIMINACJA ZACHODNIA DO OOM

Opracował: Michał Poniewierski

## 31 MARZEC 2007 DĄBROWA CHEŁMIŃSKA

### Junior Kobiety k10

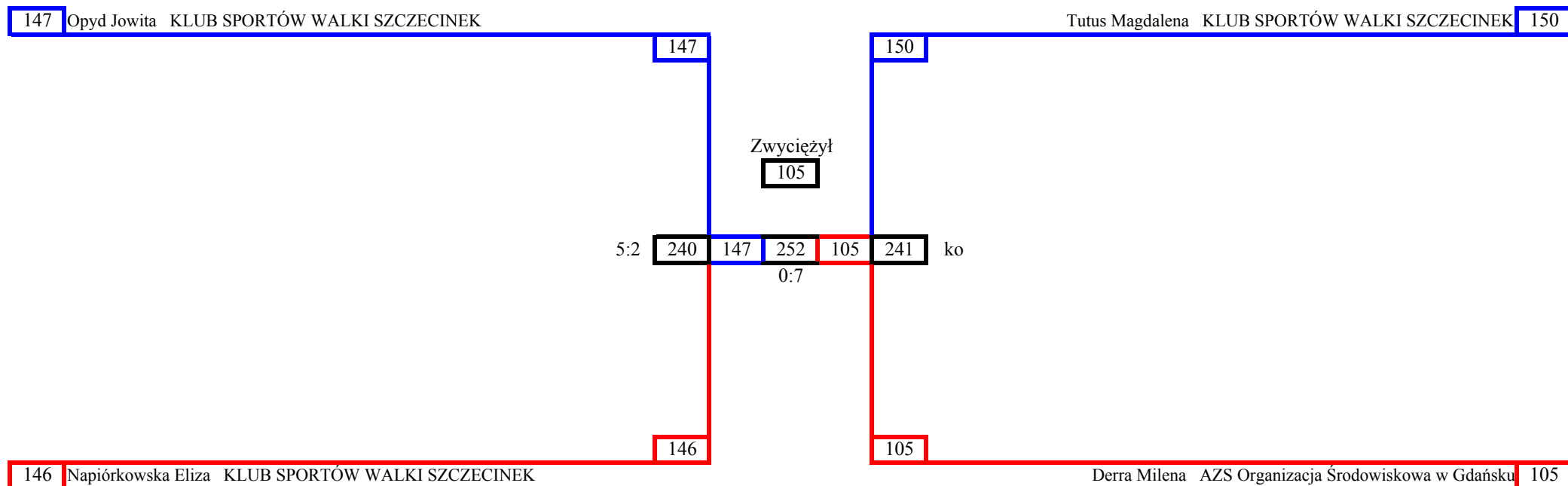

# ELIMINACJA ZACHODNIA DO OOM

Opracował: Michał Poniewierski

## 31 MARZEC 2007 DĄBROWA CHEŁMIŃSKA

### Junior Mężczyźni m1

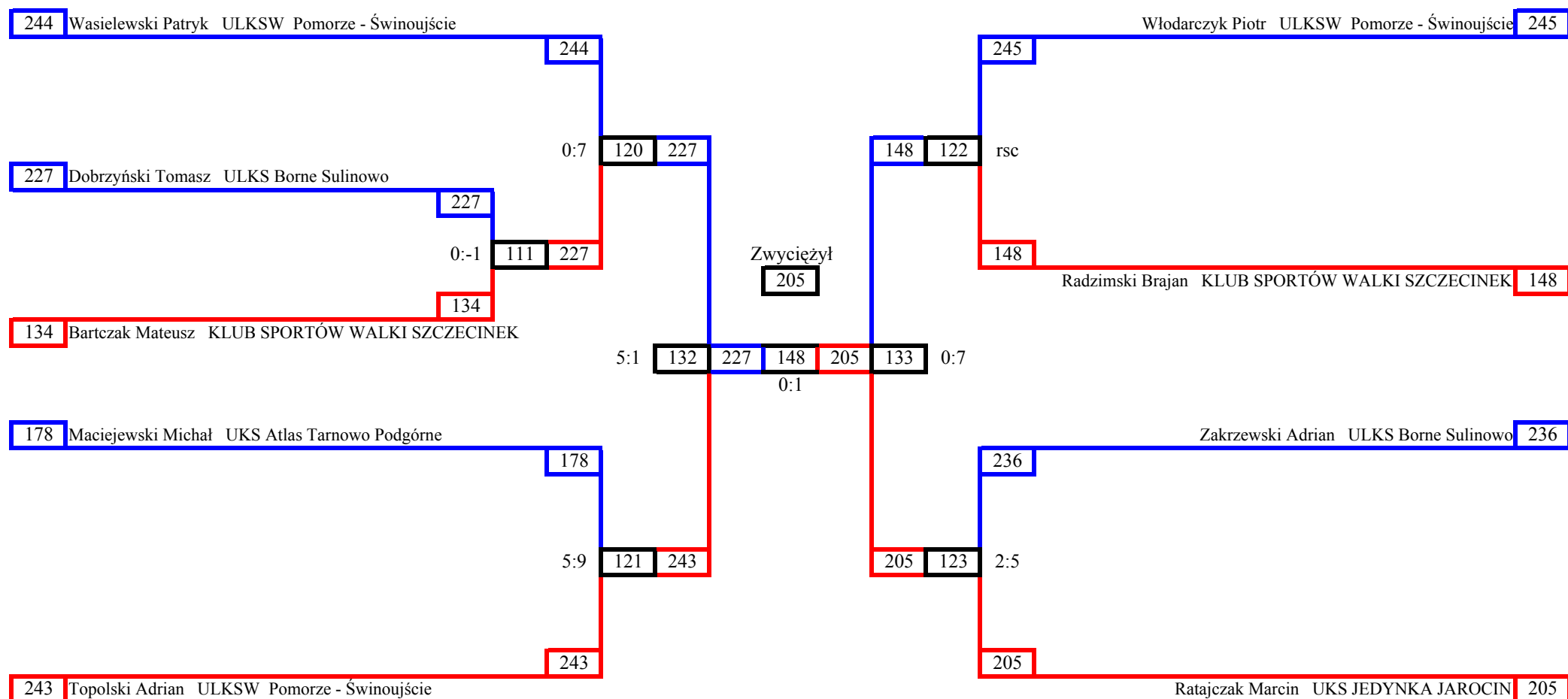

# ELIMINACJA ZACHODNIA DO OOM

Opracował: Michał Poniewierski

## 31 MARZEC 2007 DĄBROWA CHEŁMIŃSKA

### Junior Mężczyźni m2

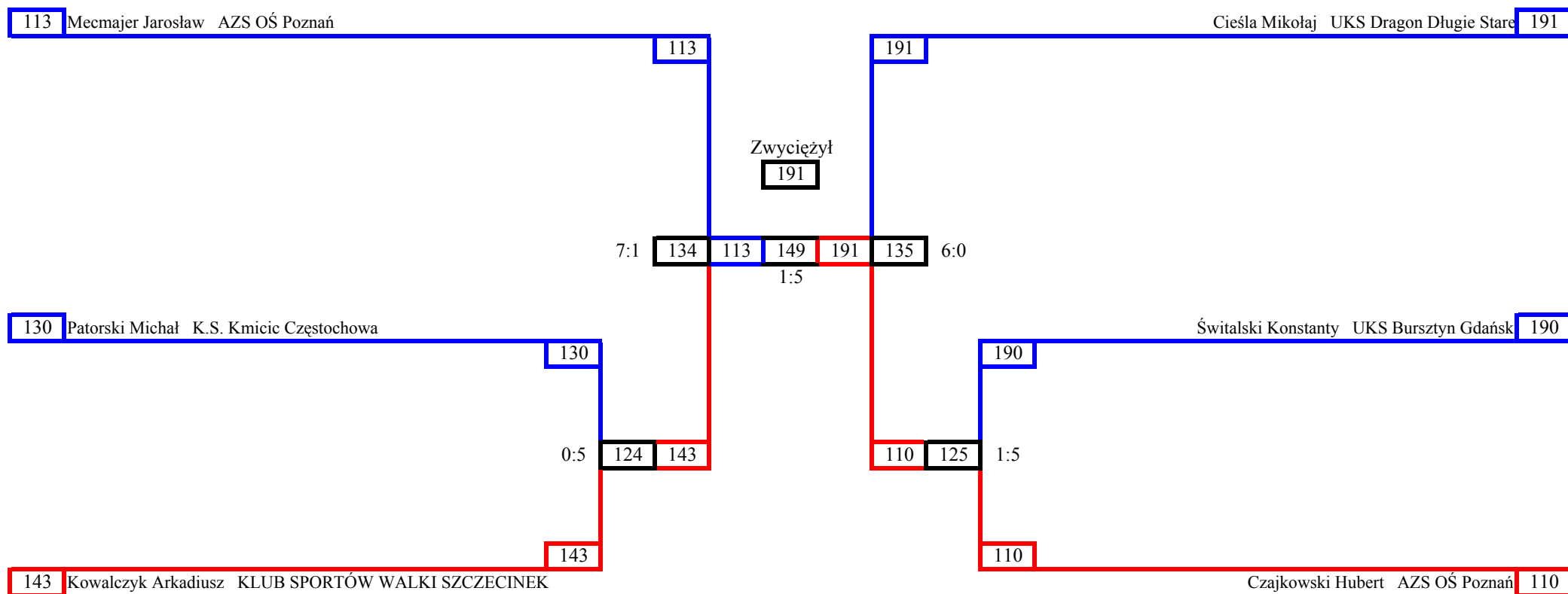

# ELIMINACJA ZACHODNIA DO OOM

Opracował: Michał Poniewierski

## 31 MARZEC 2007 DĄBROWA CHEŁMIŃSKA

### Junior Mężczyźni m3

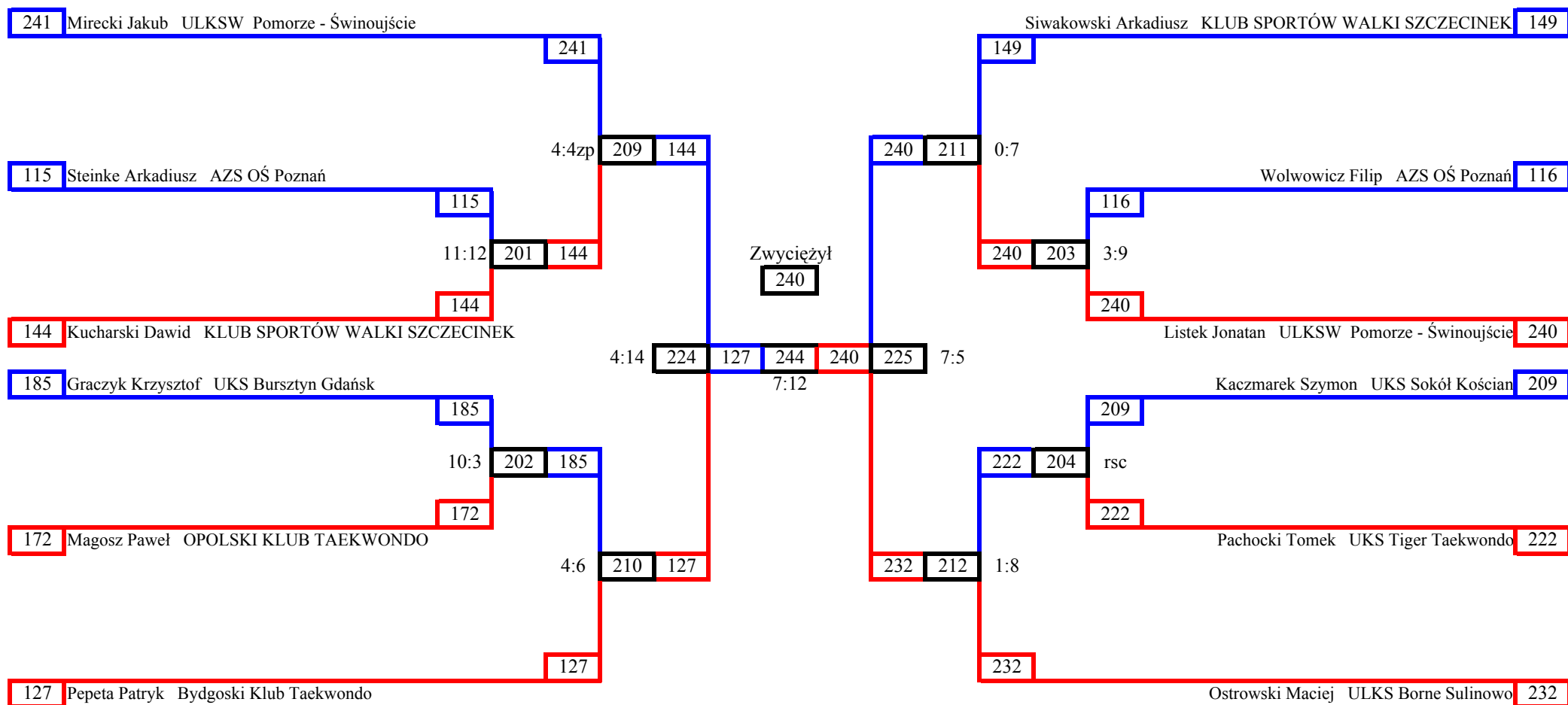

# ELIMINACJA ZACHODNIA DO OOM

Opracował: Michał Poniewierski

## 31 MARZEC 2007 DĄBROWA CHEŁMIŃSKA

### Junior Mężczyźni m4

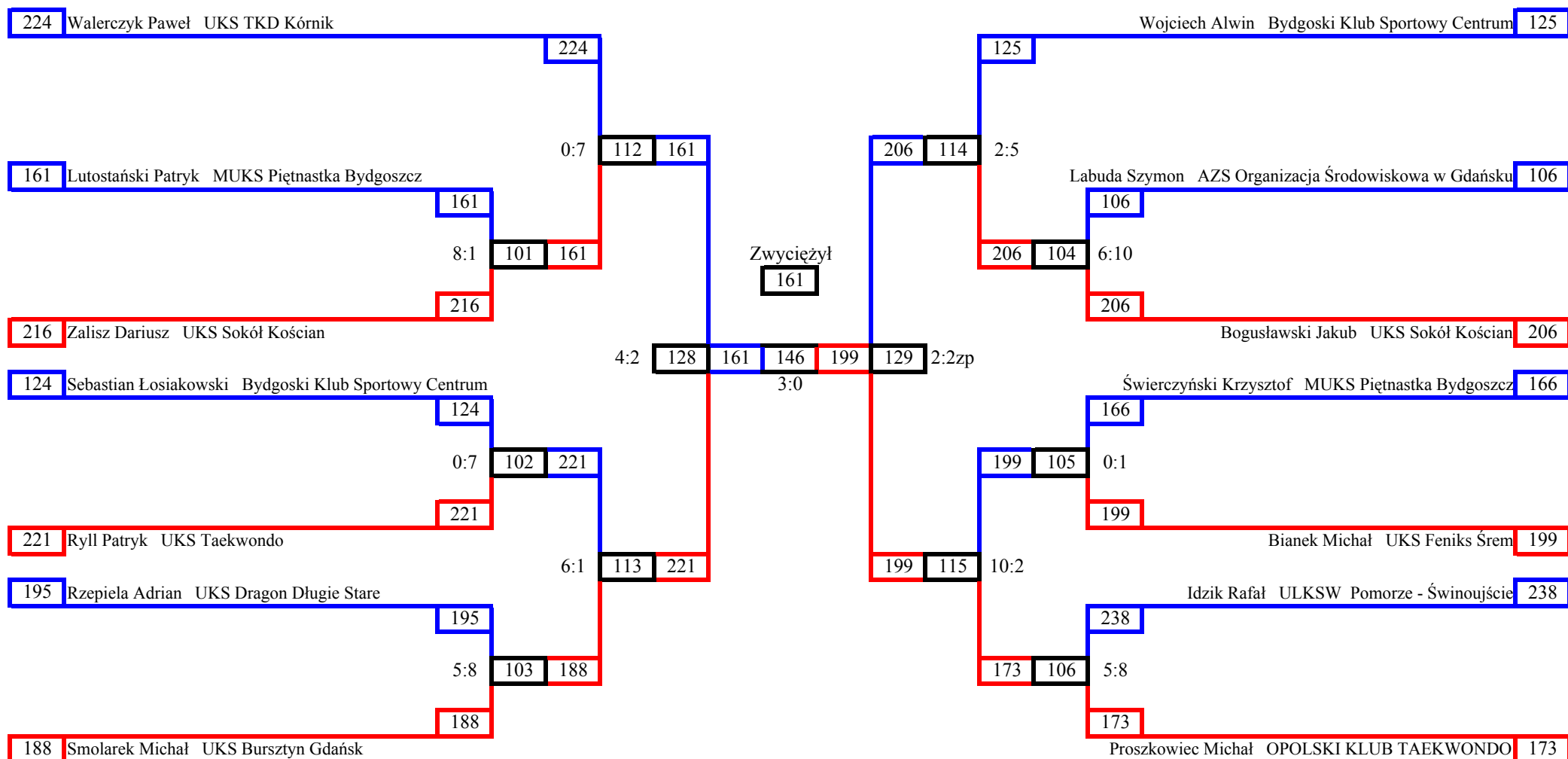

# ELIMINACJA ZACHODNIA DO OOM

Opracował: Michał Poniewierski

## 31 MARZEC 2007 DĄBROWA CHEŁMIŃSKA

### Junior Mężczyźni m5

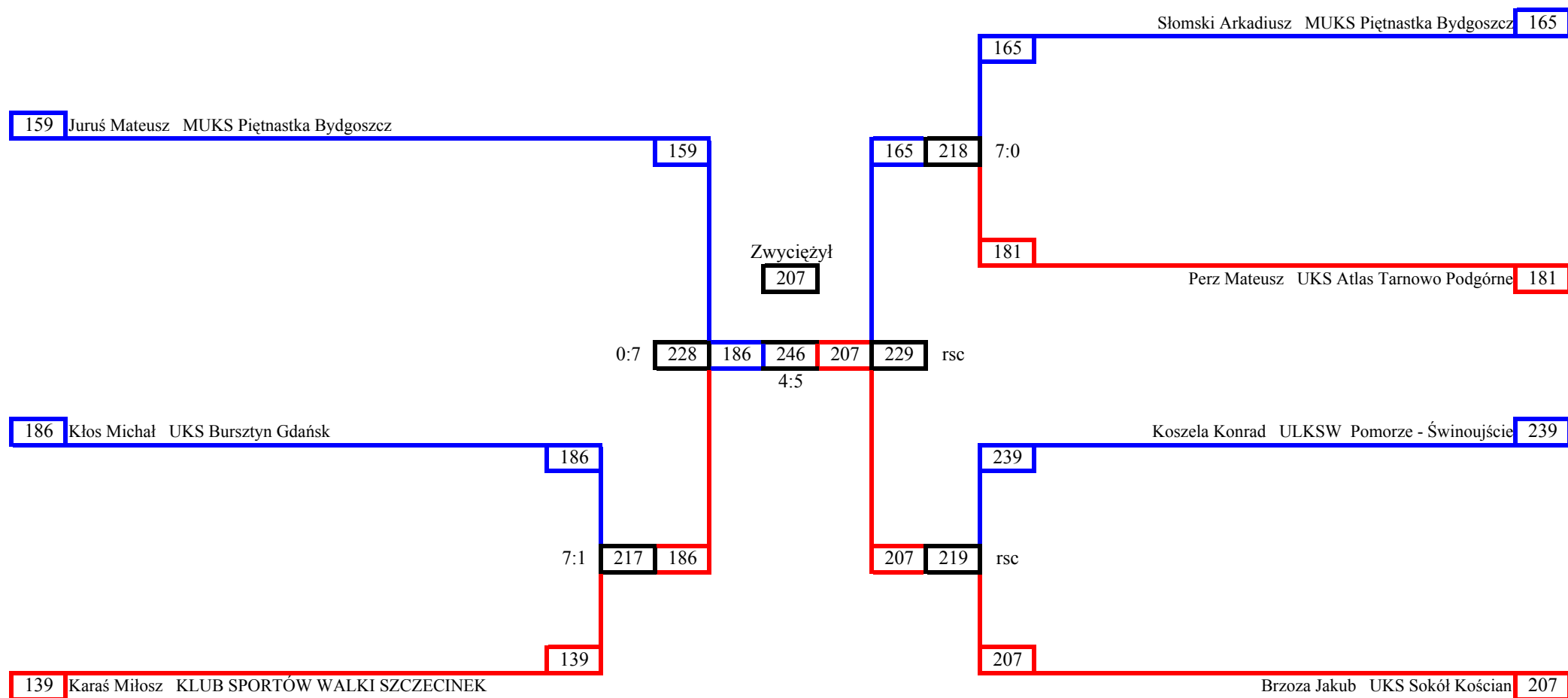

# ELIMINACJA ZACHODNIA DO OOM

Opracował: Michał Poniewierski

## 31 MARZEC 2007 DĄBROWA CHEŁMIŃSKA

### Junior Mężczyźni m6

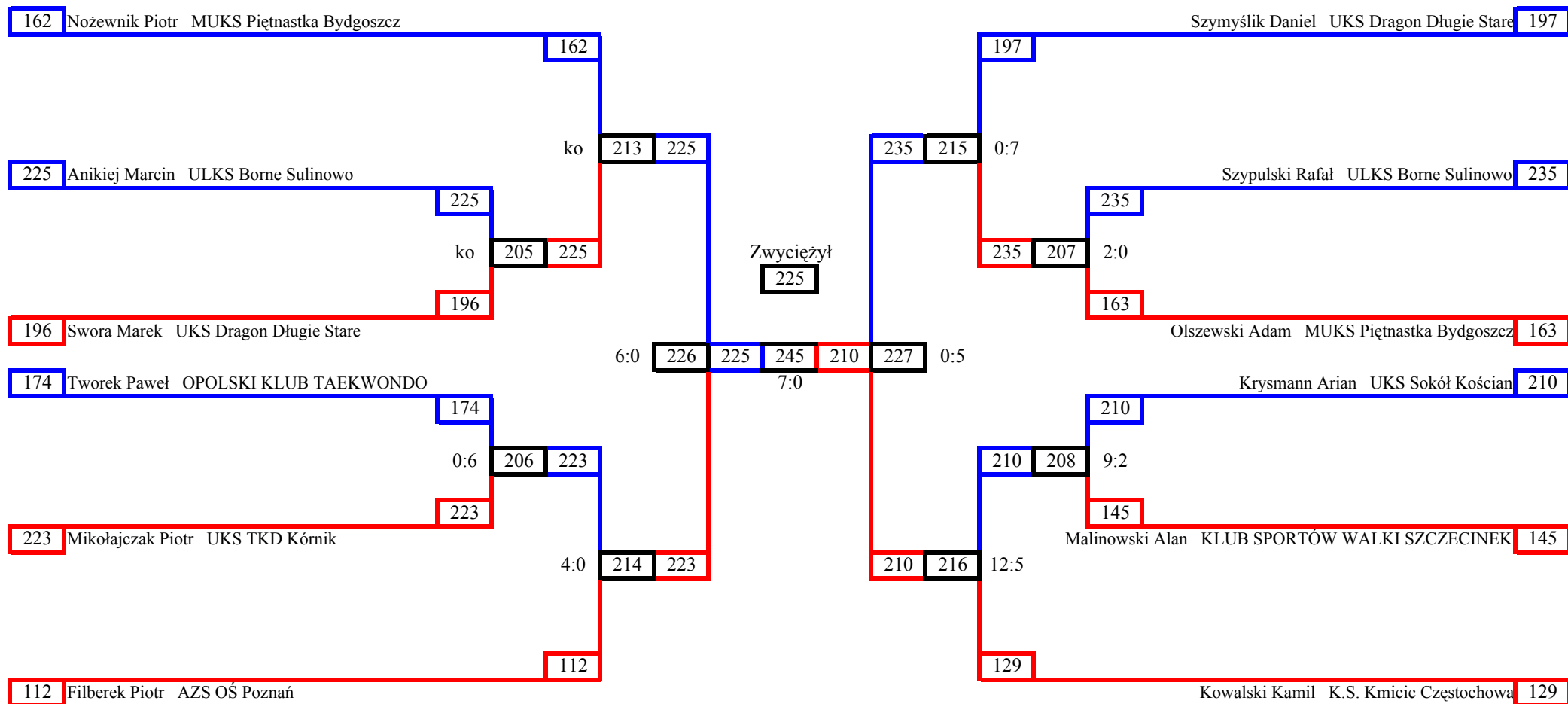



# ELIMINACJA ZACHODNIA DO OOM

Opracował: Michał Poniewierski

## 31 MARZEC 2007 DĄBROWA CHEŁMIŃSKA

### Junior Mężczyźni m7

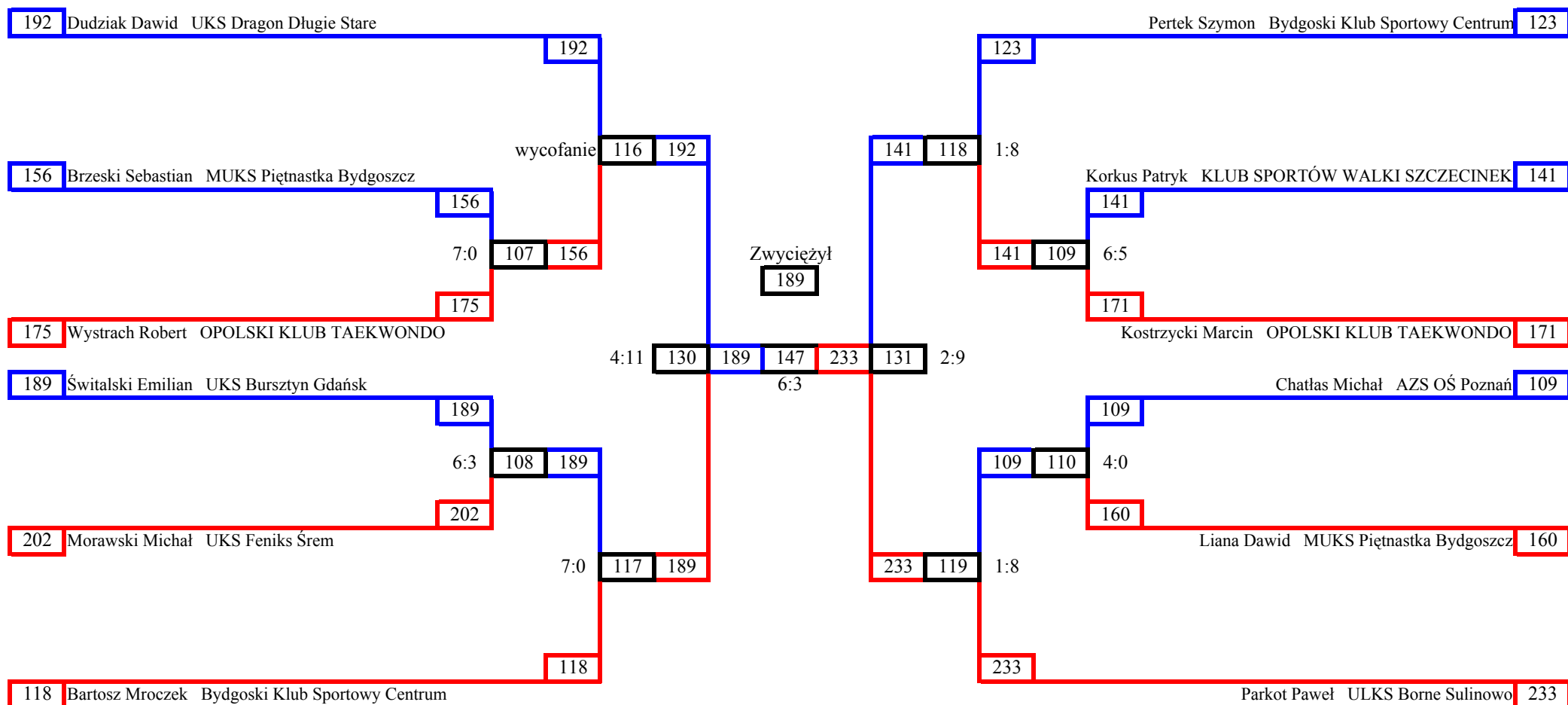

# ELIMINACJA ZACHODNIA DO OOM

Opracował: Michał Poniewierski

## 31 MARZEC 2007 DĄBROWA CHEŁMIŃSKA

### Junior Mężczyźni m8

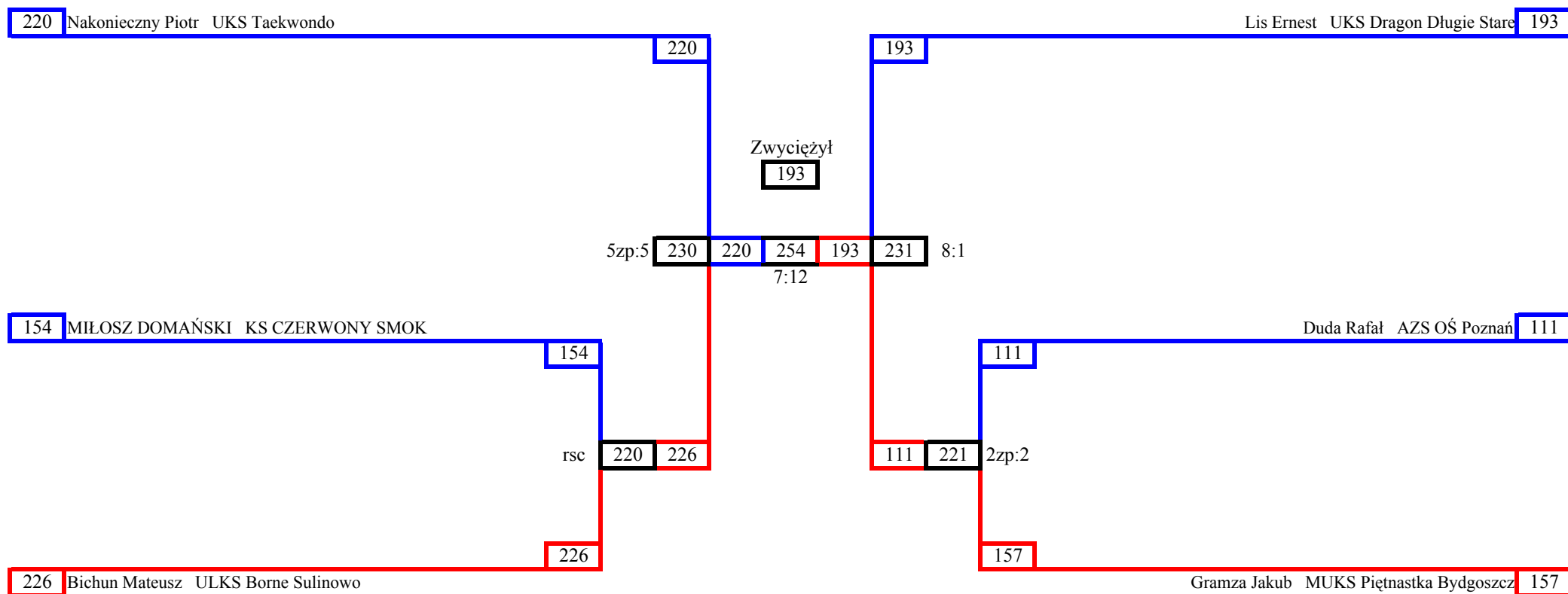

# ELIMINACJA ZACHODNIA DO OOM

Opracował: Michał Poniewierski

## 31 MARZEC 2007 DĄBROWA CHEŁMIŃSKA

### Junior Mężczyźni m9

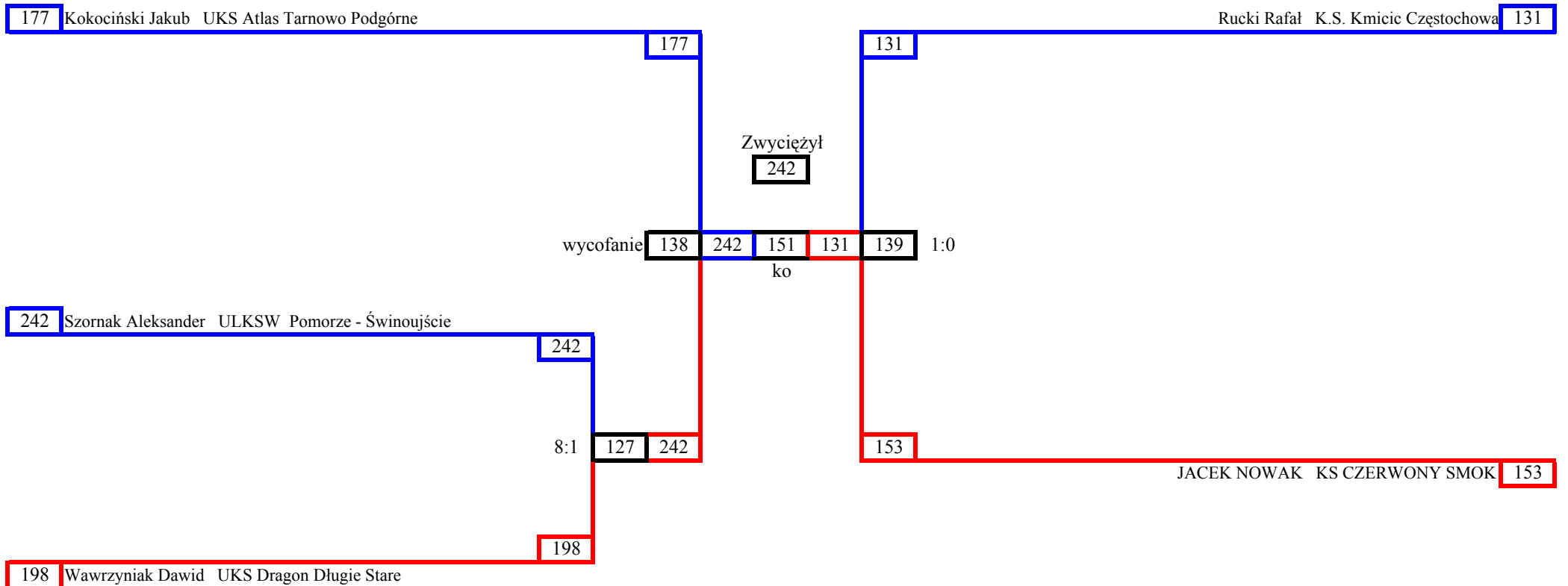

# ELIMINACJA ZACHODNIA DO OOM

Opracował: Michał Poniewierski

## 31 MARZEC 2007 DĄBROWA CHEŁMIŃSKA

### Junior Mężczyźni m10

